

## بررسی عوامل مؤثر بر اعتیاد به گوشی‌های هوشمند (مورد مطالعه: نوجوانان دبیرستانی شهر سمنان)

تاریخ دریافت: ۹۸/۱۰/۲۰ - تاریخ پذیرش: ۹۹/۰۱/۲۶

### خلاصه

#### مقدمه

پیشرفت‌های جدید دنیای تکنولوژی گوشی‌های هوشمند را به منزله شیوه‌ای جهت برقراری ارتباط میان افراد قرار داده است، به رغم وجود مزایای گوشی هوشمند، اعتیاد در استفاده از این تکنولوژی می‌تواند منجر به آسیب‌های فردی، اجتماعی و فرهنگی فراوانی گردد. هدف پژوهش حاضر بررسی عوامل مؤثر بر اعتیاد به گوشی‌های هوشمند در نوجوانان دبیرستانی شهر سمنان می‌باشد.

#### روش کار

از نظر روش، تحقیق حاضر توصیفی و پیمایشی است. روش گردآوری اطلاعات در این تحقیق میدانی و ابزار گردآوری اطلاعات پرسشنامه استاندارد است. جامعه آماری دانش‌آموزان دبیرستان‌های دخترانه و پسرانه شهر سمنان می‌باشد که از تعداد ۲۰۰ پرسشنامه پخش شده تعداد ۱۸۹ پرسشنامه معتبر و قابل سنجش جمع‌آوری شد و در نهایت با روش معادلات ساختاری مورد تجزیه و تحلیل قرار گرفت.

#### نتایج

نتایج به دست آمده از این تحقیق نشان دهنده که متغیر میانجی قصد استفاده بر فرضیات نگرانی فکری بر اعتیاد به گوشی هوشمند، نگرش بر اعتیاد به گوشی هوشمند و آشفتگی ذهنی بر اعتیاد به گوشی هوشمند تاثیر گذار می‌باشد و نقش تعدیل‌گری تاثیر اجتماعی بر قصد استفاده در اعتیاد به گوشی هوشمند اثرگذار نبوده است و نقش تعدیل‌گری استرس استفاده بر قصد استفاده در اعتیاد به گوشی هوشمند اثرگذار نبوده است.

#### نتیجه‌گیری

بر اساس نتایج به دست آمده از این تحقیق، نشخوار فکری، نگرش و احساس سلب امنیت با نقش میانجی قصد استفاده بر اعتیاد به استفاده از گوشی هوشمند در نوجوانان دبیرستانی شهر سمنان تأثیرگذار می‌باشد.

#### کلمات کلیدی

رسانه اجتماعی، گوشی هوشمند، اعتیاد به گوشی هوشمند، احساس سلب امنیت، نوجوانان دبیرستانی.

**پی‌نوشت:** این مطالعه فاقد تضاد منافع می‌باشد.

حمیدرضا ساعدی<sup>۱</sup>

ابوالفضل دانایی<sup>\*۲</sup>

سید محمد زرگر<sup>۳</sup>

هادی همتیان<sup>۴</sup>

<sup>۱</sup> دانشجوی دکتری مدیریت رسانه، واحد سمنان، دانشگاه آزاد اسلامی، سمنان، ایران.

<sup>۲</sup> استادیار گروه مدیریت رسانه، واحد سمنان، دانشگاه آزاد اسلامی، سمنان، ایران. (نویسنده مسئول)

<sup>۳</sup> استادیار گروه مدیریت، واحد سمنان، دانشگاه آزاد اسلامی، سمنان، ایران.

<sup>۴</sup> استادیار گروه مدیریت، واحد سمنان، دانشگاه آزاد اسلامی، سمنان، ایران.

Email: a.danaei@semnaniau.ac.ir

## مقدمه

در عصر حاضر رسانه‌های اجتماعی با سرعت بسیاری در حال گسترش و همگانی شدن هستند. این روند پیشرفت نشان‌دهنده تغییرات ذائقه در سنین کم و تمایل به استفاده از رسانه‌های اجتماعی مجازی بجای تلویزیون می‌باشد (آلکورن<sup>۱</sup> و همکاران، ۲۰۱۵). این تغییرات رسانه‌ای دگرگونی اساسی در مفهوم رسانه و مخاطب به وجود آورده و فضای لازم برای برخی کنش‌ها، روابط و عدم تأمین برخی از نیازمندی‌ها را در دنیای واقعی فراهم کرده است (مهدی زاده و ابراهیمی، ۱۳۹۲). در واقع تکنولوژی‌های اجتماعی جدید جایگاهی کلیدی در زندگی افراد به دست آورده‌اند و برخی از جنبه‌های زندگی افراد متکی و مدیون این ابزارها شده است و به‌عنوان یکی از عوامل جامعه‌پذیری، در کنار خانواده، محیط آموزشی و دوستان، نقش مهمی در رشد و تربیت جنبه‌های گوناگون زندگی فرزندان ایفا می‌کنند (اکبری تبار و اسکندری پور، ۱۳۹۲). توسعه سریع تکنولوژی‌های اطلاعاتی و ارتباطی در حال تغییر شکل زندگی نوجوانان شده است و هرروز تعداد بیشتری از این گروه سنی درگیر این فضای رسانه‌ای که در حال یادگیری، بازی، مشارکت و اجتماعی شدن هستند می‌شوند (ساماها و هاوی<sup>۲</sup>، ۲۰۱۶). هم‌زمان با پیشرفت‌های تکنولوژیک و در دسترس قرار گرفتن اینترنت فضای جدیدی برای مخاطبان به‌منظور کسب اطلاعات ایجاد شد. پایگاه‌های اینترنتی بسیاری از اوقات، اطلاعات را سریع‌تر از سایر رسانه‌های جمعی منتشر می‌کنند؛ همچنین تنوع فراوان اطلاعات و کثرت صداها و جریان‌ها از جمله عواملی هستند که وابستگی مخاطبان به فضای مجازی را افزایش می‌دهد. علاوه بر این افزایش پهنای باند، سرعت اینترنت و خدمات اینترنتی نیز بر این وابستگی افزوده است (آیدین<sup>۳</sup> و همکاران، ۲۰۱۳).

در این بین گوشی‌های هوشمند به‌عنوان بخشی جدایی‌ناپذیر از زندگی افراد در کنار مزایا، تأثیرات منفی بر عملکرد روانی و

فیزیکی افراد گذاشته‌اند. همیشه افراط در هر زمینه‌ای مشکلات فراوانی می‌تواند ایجاد کند. این قانون در مورد استفاده از گوشی‌های هوشمند نیز صدق می‌کند. جذابیت و امکانات این وسیله ارتباطی آن قدر زیاد و متنوع شده است که واقعاً دست کشیدن از آن بسیار سخت است؛ اما باید سعی کنیم واقع‌بین باشیم و قبول کنیم که استفاده بیش از حد از گوشی‌های هوشمند آسیب‌های فراوانی را در پی دارد. این موارد شامل آسیب به سلامتی و زندگی اجتماعی است که با کنترل میزان استفاده از این ابزار ارتباطی می‌توان از بسیاری از آن‌ها جلوگیری کرد (جوہانسون<sup>۴</sup> و همکاران، ۲۰۱۰؛ مسکویتا و ریماو<sup>۵</sup>، ۲۰۱۰).

از طرفی پدیده وابستگی نوجوانان به گوشی‌های هوشمند نیز به یکی از مشکلات مهم اجتماعی تبدیل شده است. اغلب به دلیل استفاده آسان از نرم‌افزارهای اینترنتی و بازهای آنلاین و عدم کنترل کافی، نشانه‌های اعتیاد به‌وضوح نمایان است (چو و لی<sup>۶</sup>، ۲۰۱۷). در واقع رشد چشمگیر استفاده از تلفن همراه بخصوص رواج روزافزون آن در بین نوجوانان، نگرانی‌های فزاینده را در بین بسیاری از کارشناسان، در مورد اثرات مخرب تلفن همراه ایجاد کرده است (ایشی<sup>۷</sup>، ۲۰۱۱)، وابستگی به تلفن همراه به‌عنوان یک عامل پرخطر با نشانه‌های رفتار وسواسی، اختلال کارکردی و کناره‌گیری مشخص می‌شود (چانگ<sup>۸</sup> و همکاران، ۲۰۱۸). این موارد تأثیرات منفی بر فعالیت‌های آموزشی داشته که می‌تواند انگیزه تحصیلی و عملکرد درسی دانش‌آموزان را کاهش و موجب اختلال در خواب و استعمال دخانیات نیز شود و زمانی این علائم بی‌قراری، ناراحتی بیشتر می‌شود که یک گوشی هوشمند در دسترس نیست (ژانگ<sup>۹</sup> و همکاران، ۲۰۲۰). نوجوانانی که درجات بالایی از برون‌گرایی، اضطراب و احساس سلب امنیت دارند دچار عزت‌نفس پایین می‌شوند و هرچه نوجوانان بیشتر وابسته به گوشی شوند زمان بیشتری را صرف

4. Johansson

5. Masquita and Reimao

6. Cho &amp; Lee

7. Ishii

8. Chang

9. Zhang

1. Alcorn

2. Samaha &amp; Hawi

3. Aydin

سپس جهت سنجش پایایی، ابتدا یک نمونه اولیه شامل ۳۰ پرسشنامه پیش‌آزمون بین دانش‌آموزان دبیرستان دوره دوم متوسطه توزیع گردید و سپس با استفاده از داده‌های به‌دست‌آمده از این پرسشنامه‌ها به کمک نرم‌افزار SPSS22 میزان اعتماد با روش آلفای کرونباخ برای این ابزار محاسبه شد که در ادامه اعتبار پرسشنامه با جدول مقادیر آلفای کرونباخ برای هر کدام از ابعاد ۳۰ پرسشنامه با استفاده از نرم‌افزار SPSS22 محاسبه و مقدار آلفا برای تمامی سازه‌ها بالاتر از ۰/۷ برآورد شد که نشان‌دهنده اعتبار پرسشنامه و برداشت فکری مناسب و یکسان پاسخگویان از محتوای متغیرهای مربوط به هر سازه است. نتایج نشان داد که مقدار آلفا برای اندازه‌گیری سازه‌های مورد مطالعه از پایایی لازم برخوردار هستند.

جدول ۱- آلفای کرونباخ

ردیف	متغیر	تعداد سؤالات	ضریب آلفای کرونباخ
۱	نشخوار فکری	۶-۱	۰/۸۵۷
۲	نگرش	۹-۷	۰/۷۸۷
۳	احساس سلب امنیت	۱۳-۱۰	۰/۷۰۰
۴	فقد استفاده	۱۶-۱۴	۰/۸۶۹
۵	تأثیر اجتماعی	۲۵-۱۷	۰/۹۱۳
۶	استرس استفاده	۲۹-۲۶	۰/۸۰۰
۷	اعتیاد به استفاده از گوشی هوشمند	۳۱-۳۰	۰/۷۸۸

## نتایج

در این پژوهش به منظور آزمون فرضیه‌ها از تکنیک مدل‌سازی معادلات ساختاری تحت نرم‌افزار PLS2 و به منظور بررسی وضعیت متغیرهای جمعیت شناختی از نرم‌افزار Spss22 استفاده شده است. توزیع فراوانی متغیرهای جمعیت شناختی از قبیل جنسیت، تحصیلات، سن برای نمونه مورد بررسی در قالب جدول ۲ می‌باشد.

استفاده از آن می‌نمایند (لوریا، ۲۰۱۸). با توجه به موارد مطرح شده پژوهش حاضر به دنبال بررسی عوامل مؤثر بر اعتیاد به گوشی همراه در نوجوانان دبیرستانی شهر سمنان می‌باشد.

## روش کار

پژوهش حاضر از لحاظ هدف، کاربردی و به لحاظ طبقه‌بندی بر مبنای روش، توصیفی-پیمایشی است. در این پژوهش جهت گردآوری اطلاعات در مورد ادبیات موضوع و پیشینه تحقیق از روش کتابخانه‌ای استفاده شده است که شامل بررسی تحقیقات موجود و مرتبط با موضوع، مطالعه مقالات، کتب لاتین و فارسی مرتبط و همچنین استفاده از اینترنت می‌باشد. به منظور بررسی تجربی فرضیات پژوهش و آزمون آن‌ها از روش میدانی استفاده گردید. از این رو پرسشنامه‌ای طراحی و جهت گردآوری داده‌ها مورد استفاده قرار گرفت. جامعه تحقیق دانش‌آموزان دبیرستانی دختر و پسر دوره دوم متوسطه شهر سمنان می‌باشد که از تعداد ۳۵۰ دانش‌آموز دبیرستانی دوره دوم متوسطه با استفاده از فرمول کوکران تعداد ۱۸۳ نفر به عنوان نمونه انتخاب شدند. سپس از تعداد ۲۰۰ پرسشنامه پخش شده در جامعه آماری تعداد ۱۸۹ پرسشنامه معتبر و قابل سنجش جمع‌آوری و فرضیات تحقیق مورد بررسی قرار گرفت.

جهت سنجش اعتبار پرسشنامه از روایی محتوایی استفاده شد. بدین منظور پرسشنامه‌ای بین متخصصان و خبرگان مربوطه توزیع گردید که در آن درباره سودمند بودن و یا سودمند نبودن سؤالاتی با توجه به متغیرها و هدف هر متغیر پرسیده شد. پرسشنامه‌های تکمیل شده، جمع‌آوری و جهت سنجش اعتبار محتوایی در اختیار ۱۲ نفر از متخصصان قرار گرفت. روایی محتوا برای شاخص تشخیص بر اساس مجموع نظرات ۱۲ ارزیاب محاسبه شد. بر اساس نظر تعداد ۱۲ ارزیاب مطابق جدول ۱، CVR مورد قبول معادل ۰/۵۹ می‌باشد که نتایج محاسبات عددی برای هر سوال بین ۰/۵۹ تا ۰/۶۸ برای هر گویه را نشان می‌دهد که بیانگر روایی سؤالات می‌باشد؛ بنابراین سؤالات پرسشنامه از میزان روایی لازم برخوردار بوده و مورد تایید قرار گرفت.

جدول ۲- نتایج متغیرهای جمعیت شناختی

متغیرهای جمعیت شناختی	مؤلفه	فراوانی	درصد فراوانی	کل
جنسیت	پسر	۹۶	۵۰/۸	۱۸۹
	دختر	۹۳	۴۹/۲	
	۱۵ سال	۲۳	۱۲/۲	
سن	۱۶ سال	۶۰	۳۱/۷	۱۸۹
	۱۷ سال	۶۳	۳۳/۳	
	۱۸ سال	۴۳	۲۲/۸	
	اول دبیرستان	۲۳	۱۲/۲	
کلاس	دوم دبیرستان	۴۵	۲۳/۸	۱۸۹
	سوم دبیرستان	۶۳	۳۳/۳	
	چهارم دبیرستان	۵۸	۳۰/۷	

جدول ۳- معیارهای ارزیابی کیفی مدل مفهومی پژوهش

متغیرها	Compostie Reliability	Communality	Conbachs Alpha	R Square	Redundancy
نشخوار فکری	۰/۹۳۱۳۴۱	۰/۶۹۳۹۹۷	۰/۹۱۱۰۳۳		
نگرش	۰/۸۹۰۱۶۴	۰/۷۲۹۸۹۱	۰/۸۱۷۱۰۳		
احساس سلب امنیت	۰/۸۷۵۸۲۹	۰/۶۳۸۳۷۱	۰/۸۱۱۷۳۷		
قصد استفاده	۰/۸۷۶۷۰۴	۰/۷۰۳۲۸۶	۰/۷۸۹۲۰۲	۰/۵۱۷۷۱۶	۰/۳۵۱۵۵۹
اعتیاد به استفاده	۰/۹۱۲۵۲۸	۰/۵۴۵۹۰۸	۰/۸۸۸۶۴۷	۰/۹۵۱۸۸۴	۰/۵۰۷۹۲۱
از گوشه هوشمند	۰/۸۲۶۵۶۰	۰/۵۵۶۵۰۴	۰/۷۱۹۴۵۷		
تأثیر اجتماعی	۰/۸۷۲۶۷۷	۰/۷۷۴۱۳۵	۰/۷۰۸۶۱۷		

$$GOF = \sqrt{0.8142 \times 0.7348} = 0.7734$$

نتیجه حاصل از محاسبه میزان شاخص نیکویی برازش مدل پژوهش حاضر نشان می‌دهد، این مقدار برابر با ۰/۷۷۳۴ بوده است که نشان‌دهنده برازش قوی مدل پژوهش می‌باشد.

به‌منظور سنجش برازش مدل مفهومی این پژوهش، مقدار شاخص نیکویی برازش نیز از طریق ضریب میانگین R2 در میانگین اشتراکات متقاطع محاسبه شده است که به‌صورت زیر می‌باشد.

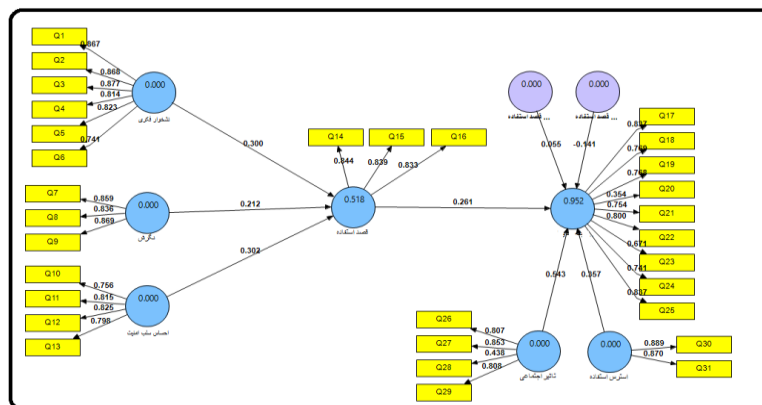

شکل ۲- ضرایب تعیین و ضرایب مسیر مدل پژوهش



ضرایب تعیین می‌باشند. خروجی‌های  $t$  آماری مدل مفهومی پژوهش از نرم‌افزار در شکل شماره ۳ نشان داده است.

در شکل ۲، خروجی نرم‌افزار SmartPLS بر روی مدل مفهومی پژوهش نشان داده شده است. مقادیر نشان داده شده بر روی خطوط بیان‌گر ضرایب مسیر و مقادیر درون متغیرها

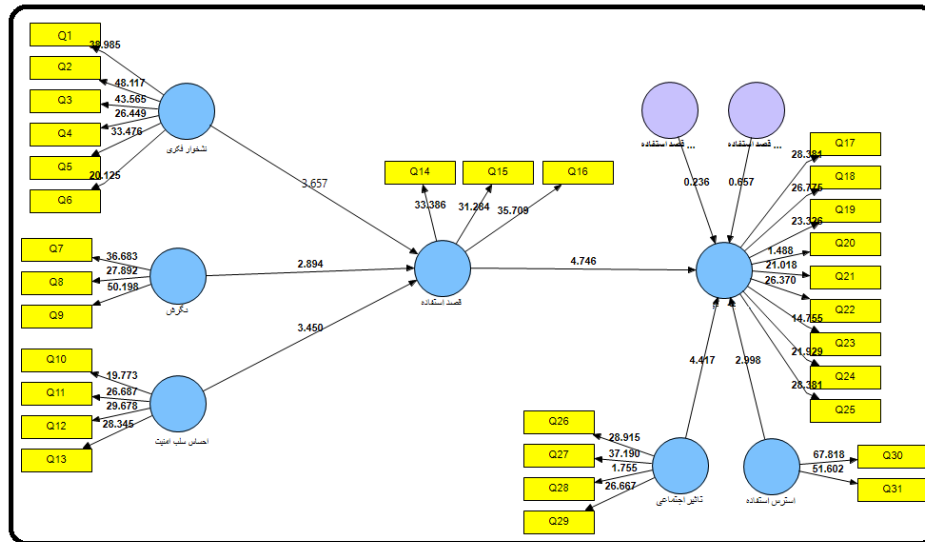

شکل ۳- مقادیر معناداری  $t$  آماری مدل پژوهش

گوشی هوشمند نیست؛ اما متغیر احساس تنهایی به طور معناداری اعتیاد به گوشی هوشمند را پیش‌بینی می‌کند. ژانگ و همکاران (۲۰۲۰) پژوهشی تحت عنوان «روابط آینده گر بین وابستگی به تلفن همراه و وضعیت سلامت روان در دانشجویان کارشناسی ارشد چینی» انجام داده‌اند، این تحقیق بر روی ۲۶۵ دانشجوی سال اول مقطع کارشناسی ارشد مورد بررسی قرار گرفته است، نتایج به دست آمده نشان می‌دهد که شیوع اضطراب و افسردگی در سال سوم ۷/۵ درصد با وضعیت سلامت روان ارتباط معنادار دارد.

بارنس و همکاران (۲۰۱۹) پژوهشی تحت عنوان «تفاوت میان اعتیاد به مصرف‌کنندگان گوشی هوشمند و اعتیاد به خدمات شبکه‌های اجتماعی در نقش ادراک کاربران» انجام داده‌اند. هدف این مطالعه بررسی تفاوت بین اعتیاد کاربر به دستگاه‌های تلفن هوشمند در مقابل اعتیاد به خدمات شبکه اجتماعی (SNS) و نقش ادراکات کاربران می‌باشد. جامعه آماری این پژوهش دانشجویان کسب‌وکار در یک دانشگاه در منطقه میانه آتلانتیک ایالت متحده بود. نتایج نشان داد که اعتیاد به دستگاه‌های تلفن هوشمند بزرگ‌تر از اعتیاد به خدمات شبکه‌های اجتماعی است و با دستیابی به آموزش متفاوت است،

## بحث

مزیدی شرف آبادی و همکاران (۱۳۹۷) مطالعه‌ای تحت عنوان «مطالعه‌ای کیفی از استفاده جوانان از رسانه‌های اجتماعی یک نظریه زمینه‌ای» را به انجام رسانند. جامعه هدف، جوانان فعال در رسانه‌های اجتماعی شهر یزد بودند که نمونه‌ای از آن‌ها بر اساس نمونه‌گیری هدفمند و نظری انتخاب شد. در این پژوهش اعتماد، فرهنگ، آسیب‌های فراگیر، سبک زندگی، سلب امنیت پایدار، گسترش زمینه روابط نامتعارف، نگاه بدبینانه و نگاه خوشبینانه به فضای مجازی به عنوان مقوله‌های اصلی در استفاده نوجوانان از رسانه‌های اجتماعی مورد بررسی قرار گرفت.

قنطاق ساز و همکاران (۱۳۹۶) پژوهشی تحت عنوان «پیش‌بینی اعتیاد به گوشی هوشمند بر اساس کمرویی، احساس تنهایی و روابط اجتماعی در دانش‌آموزان» انجام دادند. هدف این پژوهش پیش‌بینی اعتیاد به گوشی هوشمند بر اساس کمرویی، احساس تنهایی و روابط اجتماعی در دانش‌آموزان بود. جامعه آماری این پژوهش شامل کلیه دانش‌آموزان دختر دوره دوم متوسطه شهر سمنان در سال تحصیلی ۱۳۹۵ بود. نمونه این پژوهش شامل تعداد ۲۵۰ نفر از جامعه مورد نظر بود. نتایج نشان داد که کمرویی و ارتباط اجتماعی پیش‌بینی معنادار اعتیاد به

### مدل مفهومی تحقیق

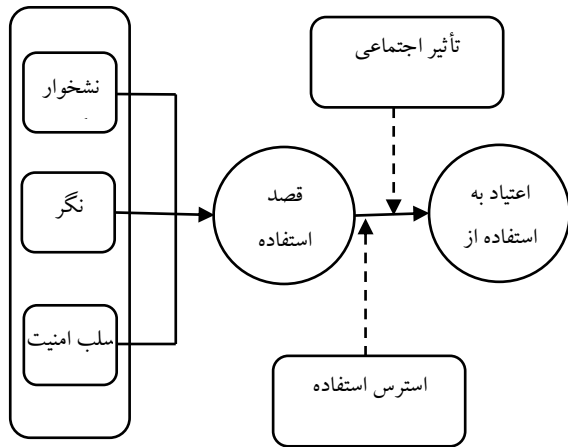

شکل ۱- مدل مفهومی تحقیق

بر اساس مطالب عنوان شده در مقدمه و اهمیت موضوع تحقیق، این پنج فرضیه ویژه برای مطالعه پژوهش حاضر طراحی می‌شوند که به قرار زیر هستند:

۱. نشخوار فکری با نقش میانجی قصد استفاده بر اعتیاد به استفاده از گوشی هوشمند در نوجوانان دبیرستانی شهر سمنان تأثیر گذار می‌باشد.
۲. نگرش با نقش میانجی قصد استفاده بر اعتیاد به استفاده از گوشی هوشمند در نوجوانان دبیرستانی شهر سمنان تأثیر گذار می‌باشد.
۳. احساس سلب امنیت با نقش میانجی قصد استفاده بر اعتیاد به استفاده از گوشی هوشمند در نوجوانان دبیرستانی شهر سمنان تأثیر گذار می‌باشد.
۴. قصد استفاده با نقش تعدیل‌گری تأثیر اجتماعی بر اعتیاد به استفاده از گوشی هوشمند در نوجوانان دبیرستانی شهر سمنان تأثیر گذار می‌باشد.
۵. قصد استفاده با نقش تعدیل‌گری استرس استفاده بر اعتیاد به استفاده از گوشی هوشمند در نوجوانان دبیرستانی شهر سمنان تأثیر گذار می‌باشد.

### نتیجه‌گیری

با توجه به نتایج به دست آمده می‌توان نتیجه گرفت که توسعه ابزارهای هوشمند مبتنی بر اینترنت می‌تواند تحولات اساسی را در جامعه دانش‌آموزانی ایجاد نماید، نتایج منفی ناشی از استفاده

در حالی که کاربرد خدمات شبکه‌های اجتماعی با جنسیت، سن و یا آموزش متفاوت نیست. علاوه بر این، کاربران وابسته به گوشی‌های هوشمند و خدمات شبکه‌های اجتماعی سطح بالاتری از جذب شناختی را تجربه می‌کنند، به خصوص این جذب توسط زنان هنگام استفاده از خدمات شبکه اجتماعی بیشتر برای خدمات شبکه اجتماعی است تا نسبت به گوشی‌های هوشمند. در نهایت، متوجه می‌شویم که تأثیر جذب شناختی بر اعتیاد به گوشی‌های هوشمند وابسته به خدمات SNS می‌باشد.

سان<sup>۱</sup> و همکاران (۲۰۱۹) پژوهشی را تحت عنوان «غفلت، سوءاستفاده روانی و اعتیاد به گوشی‌های هوشمند در میان نوجوانان چینی: نقش هوش هیجانی و سبک مقابله» انجام داده‌اند. جامعه آماری این پژوهش ۱۰۴۱ نوجوان چینی بین ۱۱ تا ۱۵ سال بودند. یافته‌های پژوهش نشان داد که هم هوش هیجانی و هم سبک مقابله، پیوند بین غفلت و سوءاستفاده روانی و نیز اضافه کردن گوشی هوشمند به روش موازی را میانجی‌گری می‌کند. علاوه بر این، هوش هیجانی و سبک مقابله نیز به‌طور مداوم پیوند بین غفلت فرزند و سوءاستفاده روانی و اعتیاد به گوشی‌های هوشمند را میانجی‌گری می‌کند.

الهای و کنتراکتور (۲۰۱۸) پژوهش تحت عنوان بررسی طبقه-بندی کاربران تلفن همراه روابط با آسیب‌شناسی روانی به استفاده مشکل ساز از تلفن هوشمند به انجام رساندند در این تحقیق از ۲۹۶ دانشجوی نمونه‌گیری به عمل آمد و متغیرهای تحقیق شامل نشخوار فکری، سرکوب ذهنی، سن، جنسیت، اختلال در زندگی روزمره، تحمل، ارزیابی شناختی بود. بر اساس این پژوهش نشخوار فکری، سن، جنس در میزان استفاده از گوش‌های هوشمند موثر است اما میان سرکوب ذهنی و میزان استفاده از گوشی هوشمند رابطه معناداری دیده نشد.

<sup>۱</sup>. Sun

### پیشنهادات

۱. پیشنهاد می‌شود میزان اعتیاد دانش‌آموزان را بر اساس تفکیک جنسیتی مورد بررسی قرار گیرد تا مشخص شود این میزان در دختران بیشتر است یا پسران.
۲. پیشنهاد می‌شود تفکیک سنی دانش‌آموزان و میزان زمان استفاده از آن‌ها مورد بررسی قرار گیرد.

بیش‌ازحد در تلفن هوشمند می‌تواند به‌راحتی در زندگی روزمره دانش‌آموزان مشاهده نمود که میزان تمرکز دانش‌آموزان در کلاس کمتر و متوسط میزان هزینه استفاده از تلفن همراه افزایش می‌یابد و مشکلات اجتماعی موجود در مدرسه و خانواده بیشتر خواهد شد.

### منابع

- اکبری تبار، علی‌اکبر و اسکندری پور، ابراهیم. (۱۳۹۲). رسانه‌های اجتماعی و شبکه‌های اجتماعی مجازی، موسسه فرهنگی هنری و تقارب و تبادل فرهنگی، تهران.
- امیرپور، مهناز و گریوانی، مریم. (۱۳۹۳). تأثیر شبکه‌های اجتماعی بر سبک زندگی جوانان، دانش‌انظامی خراسان شمالی، شماره ۳: ۳۹-۲۳.
- خدامرادی، طاهره؛ سعادت، فرحناز و خدامرادی، طیبه. (۱۳۹۳). بررسی میزان تأثیر استفاده از فضای مجازی بر ارزش‌های خانواده (مطالعه موردی: معلمان مقطع متوسطه سازمان آموزش پرورش استان ایلام)، فرهنگ ایلام، دوره ۱۵، شماره ۴۴ و ۴۵: ۱۶۷-۱۵۵.
- ذکایی، محمد سعید و حسنی، محمدحسین. (۱۳۹۴). گونه‌شناسی کاربران رسانه‌های اجتماعی، فصلنامه راهبرد اجتماعی فرهنگی، شماره ۱۷: ۶۳-۳۷.
- رجیبی فرجاد، حاجیه و شایگان، فریبا. (۱۳۹۸). بررسی عوامل مؤثر بر احساس امنیت شهروندان اهوازی. فصلنامه علمی مطالعات امنیت اجتماعی، دوره ۱۰، شماره ۵۸: ۱۳۳-۱۰۵.
- رضایی، جعفر و نگین سلیمی. (۱۳۸۳). رابطه بین نگرش فرد نسبت به خود و نگرش فرد نسبت به دیگران، فصلنامه مطالعات مدیریت صنعتی، دوره ۲، شماره ۶: ۸۹-۱۰۶.
- شیرزادگان، راضیه؛ محمودی، ناهید و بیرانوند، افسانه. (۱۳۹۷). ارتباط بین اعتیاد به گوشی‌های هوشمند و سلامت روان دانشجویان پرستاری دانشگاه علوم پزشکی آبادان در سال ۹۶-۹۵، مجله اصول بهداشت روانی، دانشگاه علوم پزشکی مشهد، انتشار آنلاین.
- علیخانی، زهرا و امیری مجد، مجتبی. (۱۳۹۸). رابطه‌ی مؤلفه‌های فرانگرانی، نشخوار فکری و انعطاف‌پذیری ذهنی با علایم اختلال‌های طیف وسواس-اندیشه و رفتار در روان‌شناسی بالینی، دوره ۱۴، شماره ۵۲: ۵۶-۴۷.
- قنطاق ساز، ریحانه؛ رستمی زوارکی، فرزاد و سوری، مصطفی. (۱۳۹۶). پیش‌بینی اعتیاد به گوشی هوشمند بر اساس کمرویی، احساس تنهایی و روابط اجتماعی در دانش‌آموزان، اولین همایش ملی روانشناسی و مشاوره خانواده استان البرز، کرج: موسسه فرهنگی و هنری مدرسه اولیا، ۱۱-۱.
- مزیدی شرف‌آبادی، محمدرضا؛ فائزه، تقی‌پور و افشانی، سید علیرضا. (۱۳۹۷). مطالعه‌ای کیفی از استفاده جوانان از رسانه‌های اجتماعی، یک نظریه‌زمینه‌ای. فصلنامه علمی مطالعات امنیت اجتماعی، دوره ۹، شماره ۵۳: ۱۳۰-۸۷.
- منصوری، احمد؛ بخشی‌پور، عباس؛ رودسری، مجید؛ علیلو، محمود؛ فرنام، علیرضا و فخاری، علی. (۱۳۹۰). مقایسه نگرانی، وسواس فکری و نشخوار فکری در افراد مبتلا به اختلال اضطراب فراگیر، اختلال وسواس-اجبار، اختلال افسردگی عمده و افراد بهنجار. مطالعات روان‌شناختی، دوره ۷، شماره ۴: ۷۴-۵۵.
- مهدی زاده، سید محمد و ابراهیمی، سعید. (۱۳۹۲). نقش رسانه‌های جدید در روابط اجتماعی دانشجویان با تأکید بر اینترنت (مطالعه موردی دانشجویان دانشگاه علامه طباطبایی و دانشگاه تهران)، مطالعات رسانه‌ای، سال ۹، شماره ۲۴: ۱۵۰-۱۳۷.
- Alcorn, N., Buchanan, L., Smith, J., & Gregory, L. (2015). Media Consumer Survey 2015: Australian media and digital preferences.
- Aydın, G. S., Muyan, M., & Demir, A. (2013). The investigation of Facebook usage purposes and shyness, loneliness. *Procedia-Social and Behavioral Sciences*, 93, 737-741.
- Barnes, S. J., Pressey, A. D., & Scornavacca, E. (2019). Mobile ubiquity: Understanding the relationship between cognitive absorption, smartphone addiction and social network services. *Computers in Human Behavior*, 90, 246-258.
- Chang, F. C., Chiu, C. H., Chen, P. H., Chiang, J. T., Miao, N. F., Chuang, H. Y., & Liu, S. (2019). Children's use of mobile devices, smartphone addiction and parental mediation in Taiwan. *Computers in Human Behavior*, 93, 25-32.
- Cho, K. S., & Lee, J. M. (2017). Influence of smartphone addiction proneness of young children on problematic behaviors and emotional intelligence: Mediating self-assessment effects of parents using smartphones. *Computers in Human Behavior*, 66, 303-311.
- Elhai, J. D., & Contractor, A. A. (2018). Examining latent classes of smartphone users: Relations with psychopathology and problematic smartphone use. *Computers in Human Behavior*, 82, 159-166.



- Ishii, K. (2011). Examining the adverse effects of mobile phone use among Japanese adolescents. *Keio Communication Review*, 33(33), 69-83.
- Johansson, A., Nordin, S., Heiden, M., & Sandström, M. (2010). Symptoms, personality traits, and stress in people with mobile phone-related symptoms and electromagnetic hypersensitivity. *Journal of psychosomatic research*, 68(1), 37-45.
- Kitching, F., Winbolt, M., MacPhail, A., & Ibrahim, J. E. (2015). Web-based social media for professional medical education: Perspectives of senior stakeholders in the nursing home sector. *Nurse education today*, 35(12), 1192-1198.
- Luria, G. (2018). The mediating role of smartphone addiction on the relationship between personality and young drivers' smartphone use while driving. *Transportation research part F: traffic psychology and behaviour*, 59, 203-211.
- Mesquita, G., & Reimão, R. (2010). Quality of sleep among university students: effects of nighttime computer and television use. *Arquivos de neuro-psiquiatria*, 68(5), 720-725.
- Miri, M., Tiyuri, A., Bahlgerdi, M., Miri, M., Miri, F., & Salehiniya, H. (2019). Mobile addiction and its relationship with quality of life in medical students. *Clinical Epidemiology and Global Health*.
- Öz, F., Arslantaş, D., Buğrul, N., Koyuncu, T., & Ünsal, A. (2015). Evaluation of problematic use of mobile phones and quality of sleep among high school students. *Journal of Human Sciences*, 12(1), 226-235
- Samaha, M., & Hawi, N. S. (2016). Relationships among smartphone addiction, stress, academic performance, and satisfaction with life. *Computers in Human Behavior*, 57, 321-325.
- Tseng, C. H., & Wei, L. F. (2020). The efficiency of mobile media richness across different stages of online consumer behavior. *International Journal of Information Management*, 50, 353-364.
- Zhang, G., Yang, X., Tu, X., Ding, N., & Lau, J. T. (2020). Prospective relationships between mobile phone dependence and mental health status among Chinese undergraduate students with college adjustment as a mediator. *Journal of affective disorders*, 260, 498-505.

*Original Article***Investigating the Elements Affecting Smart phones Addiction  
(Case Study: High School Students of Semnan City)**

Received: 10/01/2020 - Accepted: 14/04/2020

Hamidreza Saedi<sup>1</sup>  
Abolfazl Danaei<sup>2\*</sup>  
Seyed Mohammad Zargar<sup>3</sup> Hadi  
Hematian<sup>4</sup>

<sup>1</sup>Ph.D. Student, Department of Media Management, Semnan Branch, Islamic Azad University, Semnan, Iran.

<sup>2</sup>Assistant Professor, Department of Media Management, Semnan Branch, Islamic Azad University, Semnan, Iran.

<sup>3</sup>Assistant Professor, Department of Management, Semnan Branch, Islamic Azad University, Semnan, Iran.

<sup>4</sup>Assistant Professor, Department of Management, Semnan Branch, Islamic Azad University, Semnan, Iran.

Email: a.danaei@semnaniau.ac.ir

**Abstract**

**Introduction:** New advances in the world of technology have made smartphones a way for people to communicate. Despite the benefits of a smartphone, addiction to the use of this technology can lead to many personal, social and cultural harms. The aim of the present study is to investigate the factors affecting smartphone addiction in high school adolescents in Semnan.

**Materials and Methods:** In terms of method, the present study is descriptive and survey. The method of data collection in this field research and data collection tool is the standard questionnaire. The statistical population is the students of Semnan girls 'and boys' high schools. Out of 200 distributed questionnaires, 189 valid and measurable questionnaires were collected and finally analyzed and analyzed by structural equation method.

**Results:** The results of this study show that the mediating variable of intention to use on the hypotheses of intellectual anxiety on smartphone addiction, attitude on smartphone addiction and mental disorder affect smartphone addiction and the moderating role of social impact on intention Use in smartphone addiction has not been effective and the role of moderation of use stress has not been effective in intention to use in smartphone addiction.

**Conclusion:** Based on the results of this study, intellectual rumination, attitude and feeling of deprivation of security with the mediating role of intention to use addiction to smartphone use is effective in high school teenagers in Semnan.

**Key words:** social media, smartphone, smartphone addiction, feeling of insecurity, high school teens.

**Acknowledgement:** There is no conflict of interest.